

# Les lieux de mémoire : proposition d'une borne audio

## La création sonore

Stéphane Mercier s'est bien gardé de vouloir créer un hymne ou quelque autre musique grandiloquente de circonstance. Fondant sa démarche sur des ressentis comme l'humilité et la solidarité face à l'ampleur de cette pandémie et à ses conséquences, tant humaines qu'économiques, son envie était de créer un univers sonore laissant l'auditeur à ses pensées, ses émotions et ses souvenirs. Sa démarche a consisté à créer un univers sonore évoquant des sentiments, des impressions et des émotions en osmose avec le texte de Jean-Bernard Vuillème.

## Le texte

Le texte de Jean-Bernard Vuillème porte un récit conforme à la volonté mémorielle du projet. Il n'entend pas se substituer aux célébrations de type religieux, ni produire une sorte de discours officiel sur la crise du coronavirus et la manière dont celle-ci a été gérée par les autorités. Il évoque, plutôt qu'il ne décrit, la stupeur, puis l'extraordinaire arrêt d'activité provoqués par la crise du coronavirus dans le canton de Neuchâtel entre mars et juin 2020, de la sidération du début de la crise aux inquiétudes du déconfinement. Antidote contre l'amnésie, ce récit n'épouse pas une forme classique, car il s'articule en lien avec des sons et des ambiances sonores. Il se veut d'un accès aisé. En définitive, création sonore et création verbale forment une proposition artistique destinée à marquer d'une pierre blanche une crise sanitaire exceptionnelle.

## La borne audio

La création sera diffusée au moyen de bornes sonores conçues par Stéphane Mercier. Le choix symbolique de la borne marque la possibilité d'un arrêt à une limite (se rappeler, se recueillir), évoque les frontières qui se sont refermées au plus fort de la crise sanitaire, mais encore un passage, et peut-être l'entrée dans une nouvelle ère.

Les communes intéressées par la démarche proposeront elles-mêmes un lieu d'implantation de leur choix, extérieur ou intérieur.

Ces bornes rectangulaires constituées de métal, de trente centimètres de côté, sont hautes d'environ un mètre (accès aisé pour les personnes en chaise roulante). Outre le bouton d'enclenchement (et de déclenchement), leur sommet permettra d'y inclure un bref texte explicatif destiné au public (ainsi qu'un QR code permettant une écoute avec casque, via un téléphone portable ou une tablette). Deux hauts parleurs sont installés sur les faces de la borne, ainsi qu'un amplificateur et un lecteur de carte placés dans une boîte à l'intérieur de l'objet.

Ce matériel a été conçu et fabriqué de manière à résister aux intempéries (et aux actes de vandalisme). Si le lieu choisi se trouve à l'extérieur, la commune pourrait prévoir un petit bloc de béton muni d'une fiche 220V afin d'y visser la borne. La diffusion devrait pouvoir être arrêtée la nuit automatiquement de 22h à 8h.

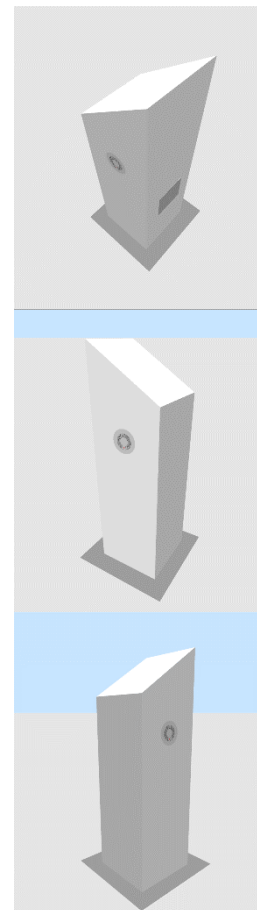
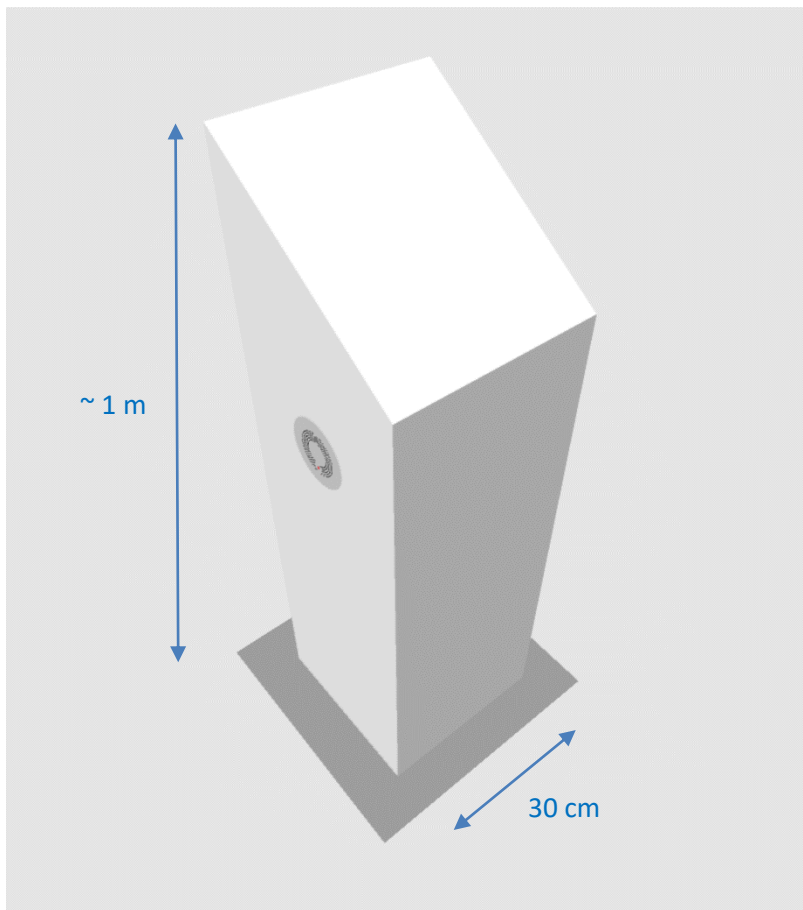

## Les acteurs du projet

### IONISON – Stéphane Mercier

Stéphane Mercier a fondé la société IONISON, présente depuis 1990. Musicien, ingénieur aussi bien que poète du son, il s'est orienté vers les musiques de film, les musiques pour théâtre et les créations sonores en concert. Stéphane Mercier a notamment travaillé pour le Théâtre du Passage, le TPR, la RTS (travaux sur courts et longs métrages). Entre autres, il a apporté sa touche sonore lors de la tournée des « Versants littéraires » 2018 avec les écrivains Elisa Shua Dusapin et Jean-Bernard Vuillème.

### Jean-Bernard Vuillème, écrivain

Jean-Bernard Vuillème est l'auteur d'une vingtaine d'ouvrages. Son œuvre comprend des romans, des nouvelles et des livres inclassables, entre histoire, sociologie et ethnographie. Il a toujours voué une attention particulière au canton de Neuchâtel, ce dont témoignent des titres comme « Le Temps des derniers Cercles » ou encore « Suchard, la fin des Pères ». Son œuvre romanesque a été distinguée par de nombreux prix, notamment le prix Dentan, le prix Schiller et le prix Renfer pour l'ensemble de son œuvre. Il est aussi le lauréat du prix de l'Institut neuchâtelois 2019.

Et les voix des comédien-es : **Françoise Boillat, Blaise Froidevaux, Christiane Margraitner et Christian Mukuna.**